

# ブルーエア空気清浄機270E Slim/450E/650E

## 取扱説明書

### 目次

---

安全にお使いいただくために.....	2
お使いになる前に.....	6
機種を確認する.....	7
同梱物の確認/各部の名まえ/準備(270E Slim).....	8
同梱物の確認/各部の名まえ/準備(450E) ..	10
同梱物の確認/各部の名まえ/準備(650E) ..	12
使いかた.....	14
リモコンについて.....	16
タイマー機能を使う.....	18
お手入れする.....	23
フィルター交換の手順(270E Slim).....	24
フィルター交換の手順(450E).....	26
フィルター交換の手順(650E).....	28
主な仕様.....	31
故障かなと思ったら.....	32
よくあるご質問.....	34
アフターサービスについて.....	裏表紙

---

このたびは、本製品をお買い上げいただきありがとうございます。

本製品を安全にお使いいただくために、この取扱説明書をよくお読みのうえ、正しくお使いください。  
また、お読みになったあとはすぐに取り出せる所に保管してください。

# 安全にお使いいただくために

本製品は安全を十分に考慮して設計されていますが、一般に電気製品は取り扱いを誤ると大きな事故につながる可能性があります。次の注意事項をお守りになり、安全にご使用ください。



## 警告

次の警告事項を必ずお守りください。警告を守らずに使用した場合、火災や感電などにより使用者の死亡や大けがを伴う事故につながる可能性があります。



**煙が出る、変な臭いがするなどの異常および故障時には、ただちに使用を中止する**

指示

そのまま使い続けると、発火や感電の原因になります。

異常を感じた場合は、すぐに差込プラグを電源コンセントから抜き、裏表紙にある「ブルーエアサービスセンター」へご連絡ください。



**交流100Vで使用する**

指示

本製品は日本国内用です。交流100V以外で使用すると火災の原因になります。



**差込プラグを電源コンセントに差し込むときは、まっすぐに突き当たるまで差し込む**

指示

差込プラグが外れかけたまま使用すると、感電や火災の原因になります。



**差込プラグと電源コンセントとの接続部分は、ホコリなどを定期的に除去する**  
差込プラグにホコリがたまると、湿気などによる絶縁不良が起こり、感電や火災の原因になります。

指示



**電源コンセントから差込プラグを抜くときはコードを引っ張らず、必ずプラグを持って抜く**

指示

コードを引っ張ると、コードの中の電線が切れ、ショートによる感電や火災の原因になります。



**幼児の手が届かないよう設置する**

指示

小さなお子様が誤って指などを挟み、けがや感電の原因になります。



**水分（ペットの尿や加湿器からの水蒸気など）がかからない場所に設置する**  
火災や感電の原因になる場合があります。

指示

また、ペットの尿や加湿器からの水蒸気などがかからないようご注意ください。



**自分で本製品を分解や改造、修理をしない**

分解禁止

製品内部には電圧の高い部分があります。感電や火災、けがの原因になりますので、分解や改造、修理をしないでください。



### 濡れた手で差込プラグをさわらない

濡れた手で差込プラグを抜き差しすると、感電の原因になります。

濡れ手禁止



禁止

### 運転中に電源コンセントから差込プラグを抜かない

火災や感電の原因になります。



禁止

電源コードや差込プラグに負荷をかけない(加工する、傷つける、無理に曲げる、引っ張る、ねじる、重い物を載せる、束ねる、挟む、ペットがかじるなど)  
電源コードや差込プラグに負荷がかかることによる感電や火災、ショートの原因になります。



禁止

### 電源コードや差込プラグを熱器具に近づけない

感電や火災の原因になります。



禁止

電源タップや延長コードを使った「たこ足配線」で、定格を超えた接続をしない  
電源コードや差込プラグの負荷が大きくなり、感電や火災の原因になります。



禁止

### 本体に水をかけない

火災や感電の原因になる場合があります。



禁止

### 吸込口・吹出口や本体のすき間に指や金属物などの異物を入れない

感電やけが、故障の原因になります。



禁止

油や可燃性ガスなどを使用する場所、漏れるおそれのある場所に設置しない  
引火や、ガス吸引による発火や発煙の原因になります。



禁止

### 次のような可燃物を本体に近づけない

- ヘアスプレーや殺虫剤など
- 火のついたタバコや線香など
- ベンジン・シンナーなど

引火や感電の原因になります。



禁止

### 塩素系や酸性の洗剤を使ってお手入れしない

洗剤からの有毒ガスによって健康を害する場合があります。

## 安全にお使いいただくために



プラグをコンセントから抜く

長い間使用しない場合は、差込プラグを電源コンセントから抜いておく

差込プラグにホコリがたまると、湿気などによる絶縁不良が起これ、感電や火災の原因になります。



プラグをコンセントから抜く

フィルター交換やお手入れ、点検、本体の移動の際は、運転を停止し電源を抜く

電源が入ったまま行くと、感電やけがの原因になる場合があります。



### 注意

次の注意事項を必ずお守りください。注意を守らずに使用した場合、使用者のけがや周辺の物品損害を伴う事故につながる場合があります。



指示

壁などから10cm以上離して設置する

空気の流れが悪くなり、発熱や発火の原因になります。



指示

安定した水平の床面に設置する

本製品は床置き専用です。壁にかけたり、棚に置いたりはできません。

万一、本製品が転倒すると、けがや家財破損の原因になります。



禁止

浴室など高温多湿、水のかかる場所に設置しない

火災や感電の原因になる場合があります。



禁止

動植物に直接風が当たる場所に設置しない

動植物に長時間風が当たり、乾燥する原因になります。



禁止

カーテンや洗濯物で吸込口や吹出口を塞がない

発熱や発火の原因になります。



禁止

燃焼器具と一緒に使うときは必ず換気する

本製品は換気ができません。そのため、燃焼器具から発生する一酸化炭素による中毒の原因になる場合があります。



禁止

発煙ないしは霧タイプの殺虫剤使用時には運転しない

本体内部に蓄積した薬剤成分が、再運転後に吹出口から放出され、健康を害する場合があります。殺虫剤の使用後は、十分に換気を行ってからご使用ください。



禁止

上に乗ったり、寄りかかったり、横倒しで使ったりしない

転倒によるけがや故障の原因になります。



禁止

長期間、同じ位置で運転し続けない

本体周辺の床や壁が変色する原因になります。定期的に移動したり、壁から離したりしてください。



禁止

移動するときには、本体から外れる部分を持たない

落下によるけがや故障の原因になります。

## リモコン用リチウムコイン電池について

### 警告

付属のリモコンには、リチウムコイン電池を使用します。電池は使いかたを誤ると、液漏れや破裂、発熱によるけがや失明、機器故障の原因になります。下記の注意事項を必ずお守りください。

- 電池の液が漏れたときは素手で液をさわらない。
- 液が目に入ったときは、目をこすらず、すぐに水道水などのきれいな水で十分洗い、ただちに医師の治療を受ける。
- 液が身体や衣服に付いたときは、すぐにきれいな水で十分洗い流し、皮膚の炎症やけがの症状があるときは、医師に相談する。
- 電池は乳幼児の手の届かない所に置く。万一、飲み込んだときはただちに医師に相談する。
- 電池を火の中に入れてない。
- 加熱・分解・改造・充電しない。
- 水で濡らさない。
- 指定以外の電池を使わない。
- +と-の向きを正しく入れる。
- 使い切ったときや、長時間使用しないときは、液漏れを防ぐために電池を取り出す。

本書に記載された注意事項を守らずに発生した事故や損傷につきまして、当社は一切の責任を負いかねます。

# お使いになる前に

## 使用上のご注意

- リプレイス フィルター  
REPLACE FILTER (フィルター交換お知らせ) ランプ(P14)が点灯したら、フィルターを交換する  
交換をしないと、集じん効果が得られないばかりか故障の原因になります。  
交換の目安は約6か月です。詳しくは「お手入れする」(P23～P30)をご確認ください。
  - ブルーエア空気清浄機純正のフィルターを使用する  
純正のフィルターを使用しないと、機能を十分に発揮できません。純正以外のフィルターを使用して生じた故障は保証の対象外です。
  - テレビ、ラジオ、ステレオ、コードレス電話、電波時計などから2m以上離して使用する  
画像が乱れたり、雑音が発生したりすることがあります。
  - フィルターは水洗いしない  
集じん効果が低下します。
  - 直射日光が当たる場所で使用しない  
リモコンが使いにくくなることがあります。
  - フィルターを外したまま運転しない  
集じん効果が得られないばかりか、故障の原因になります。
  - 熱器具(暖房器具など)、熱い物の近くで使用しない  
変色の原因になります。
- 適切にお使いいただくために
- 本機に適したお部屋の大きさの範囲でお使いください。  
詳しくは「主な仕様」(P31)をご覧ください。
  - 使用中は、窓や扉を閉めてください。

# 機種を確認する

修理受付時や、製品およびフィルターなどの交換が必要な付属品をご購入の際は、お客様確認が必要となりますので、早めにユーザー登録をお願いします。

ご登録は、インターネットまたはお電話で行えます。

## ■ ご登録の準備

ご登録の際は、「品番」情報と、「コード」情報が必要です。これらの情報は、下記のシール例をご参考に、製品本体の側面(270E Slim)、または背面(450E/650E)に貼られているシールでご確認ください。

### 【シール例：650E】

※270E Slim、450E、650Eともに同様の記載内容です。

ここをご確認ください

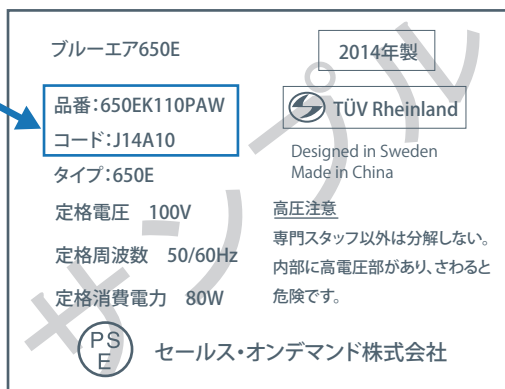

### 《インターネットから登録する場合》

下記のURLへアクセスしてください。

URL : <http://www.blueair.jp/support/>

### 《お電話で登録する場合》

裏表紙にある「ブルーエアサービスセンター」へご連絡ください。

# 同梱物の確認 / 各部の名まえ / 準備 (270E Slim)

## 同梱物の確認

ブルーエア270E Slim (本体) 1台  
保証書 1部

リモコン 1個  
交換用電池(リモコン用) 1個  
取扱説明書(本書) 1冊

## 各部の名まえ

### 本体(正面/左側面/上面)

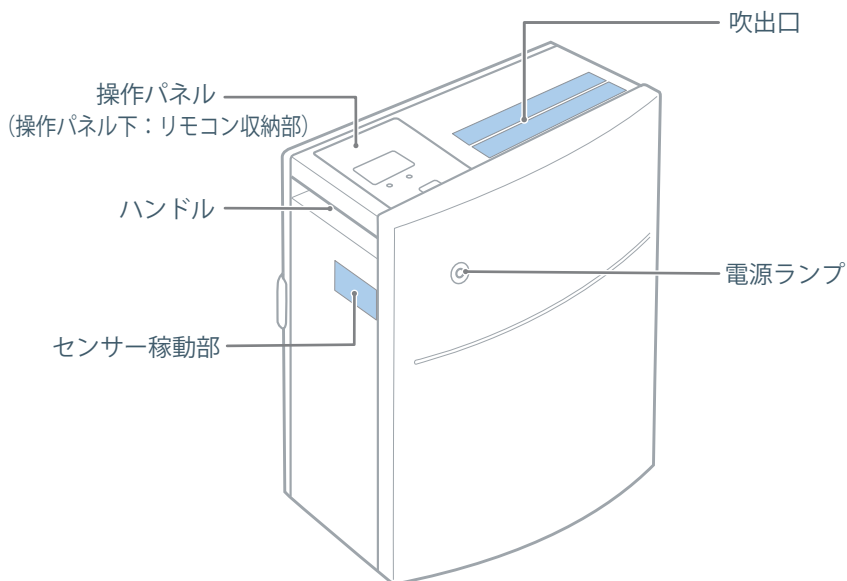



## 本体(背面/右側面/底面)

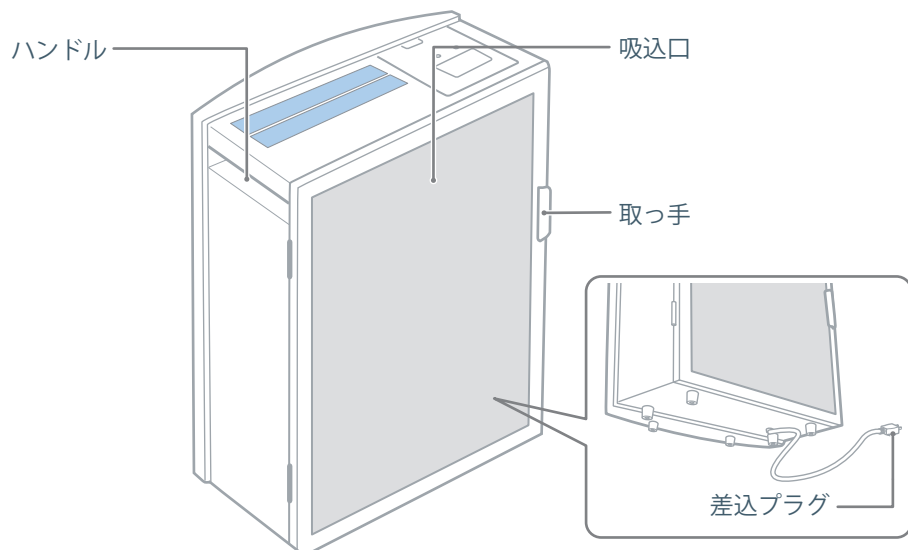

## 準備

電源コンセントをつなぐ。

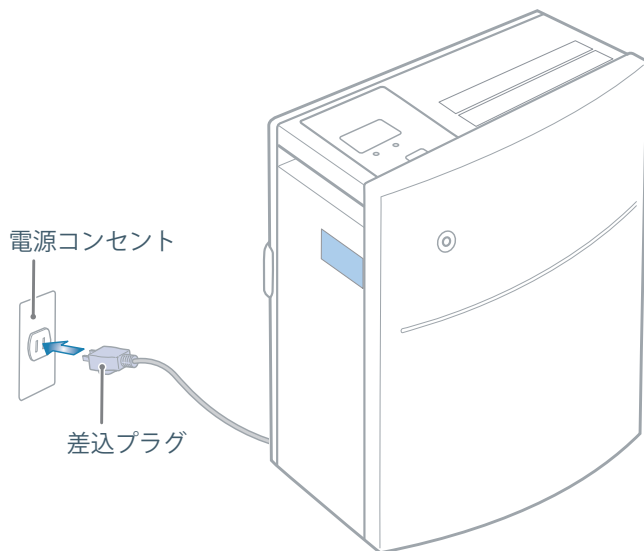

# 同梱物の確認 / 各部の名まえ / 準備 (450E)

## 同梱物の確認

ブルーエア450E (本体) 1台  
保証書 1部  
電源コード 1本

リモコン 1個  
交換用電池(リモコン用) 1個  
取扱説明書(本書) 1冊

## 各部の名まえ

### 本体(正面/左側面/上面)

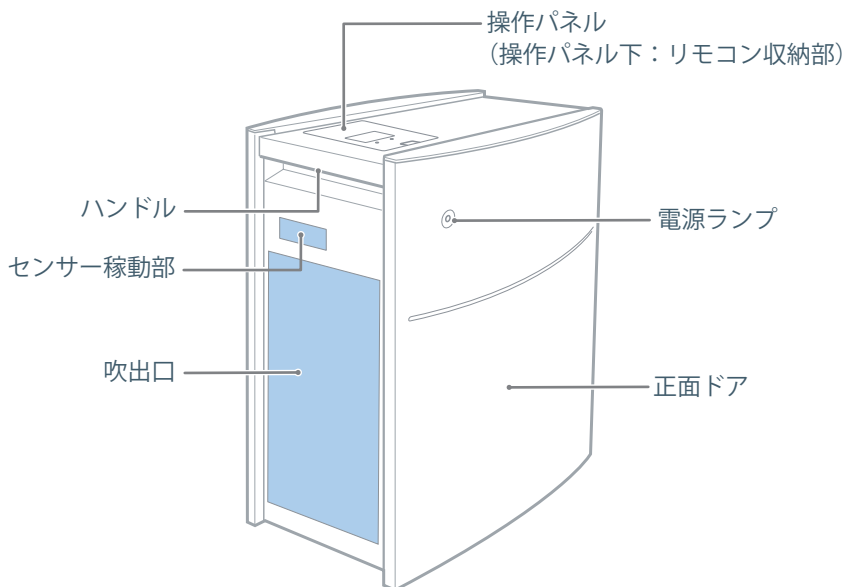

## 本体(背面/右側面/底面)

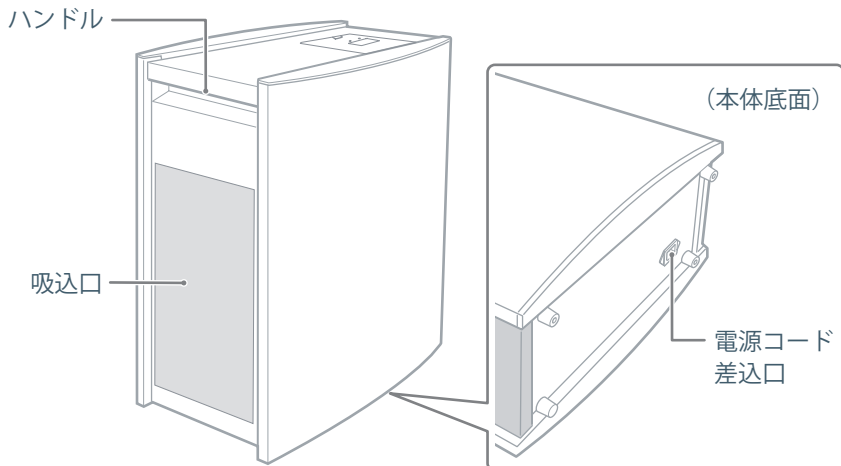

## 準備

### 電源コードをつなぐ。

- ① 本体底部にある電源コード差込口に、電源コードの本体差込部をしっかりと奥まで差し込みます。
- ② 電源コードの差込プラグを電源コンセントに差し込みます。

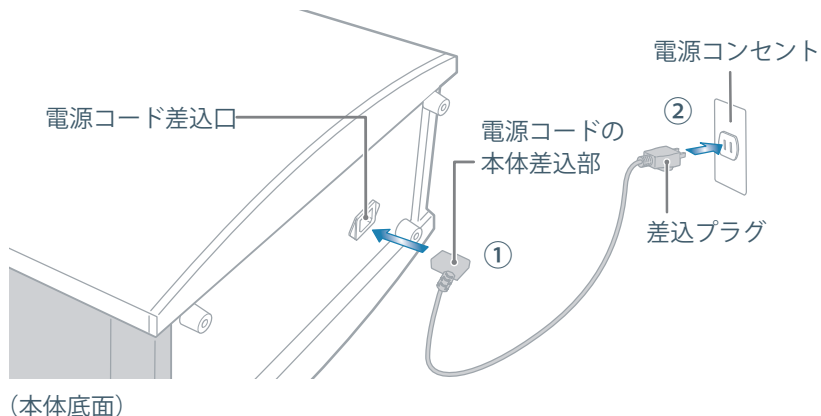

### ■ ご注意

- 電源コードの本体差込部を本体底面の電源コード差込口に接続する際、本体を横倒しにするなど、本体が安定した状態で差し込んでください。不安定な状態で行うと、けがの原因になります。
- 電源コードの本体差込部は電源コード差込口の形状に合わせて接続してください。無理に差し込むと故障の原因となります。

# 同梱物の確認 / 各部の名まえ / 準備 (650E)

## 同梱物の確認

ブルーエア650E (本体) 1台  
保証書 1部  
電源コード 1本

リモコン 1個  
交換用電池(リモコン用) 1個  
取扱説明書(本書) 1冊

## 各部の名まえ

### 本体(正面/左側面/上面/底面)

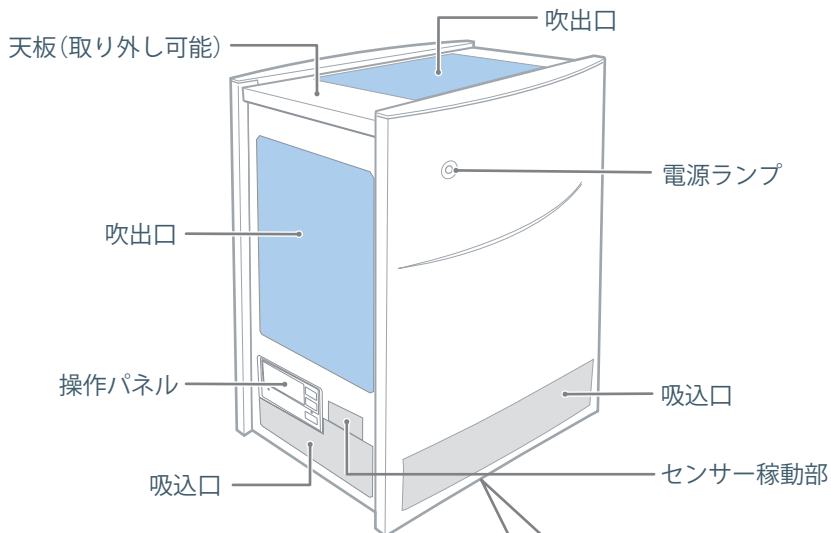

正面側のキャスターには  
ストッパーが付いています。

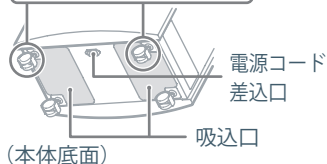

## 本体(背面/右側面)

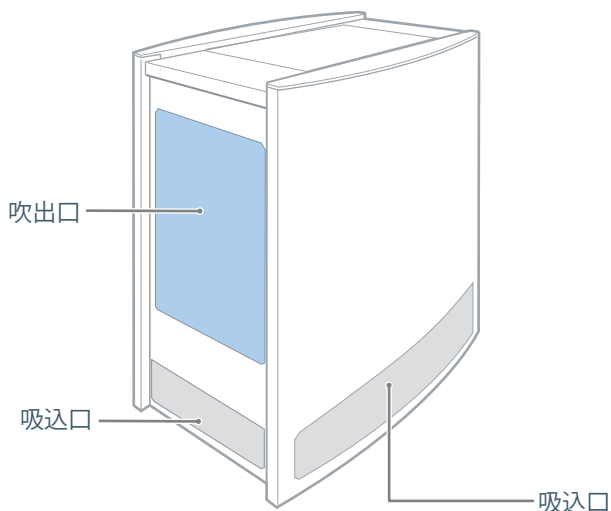

## 準備

### 電源コードをつなぐ。

- ① 本体底部にある電源コード差込口に、電源コードの本体差込部をしっかりと奥まで差し込みます。
- ② 電源コードの差込プラグを電源コンセントに差し込みます。

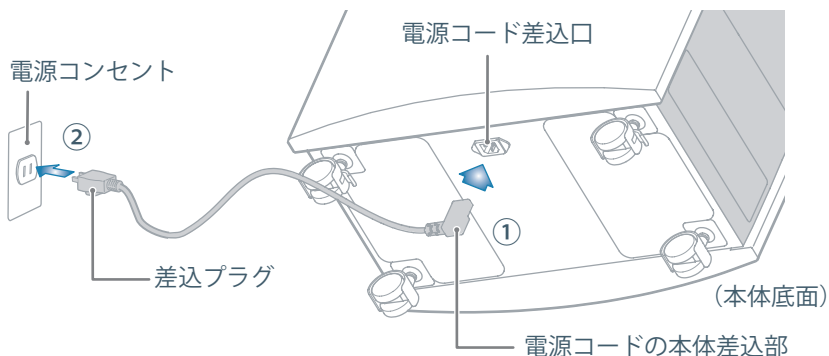

\* 正面側の2つのキャスターはロックをかけることができます。

### ■ ご注意

- 電源コードの本体差込部を本体底面の電源コード差込口に接続する際、本体を横倒しにするなど、本体が安定した状態で差し込んでください。不安定な状態で行うと、けがの原因になります。
- 電源コードの本体差込部は電源コード差込口の形状に合わせて接続してください。無理に差し込むと故障の原因となります。

# 使いかた

## 操作パネルの見かた

電源を入れると(P15)、以下の画面が表示されます。

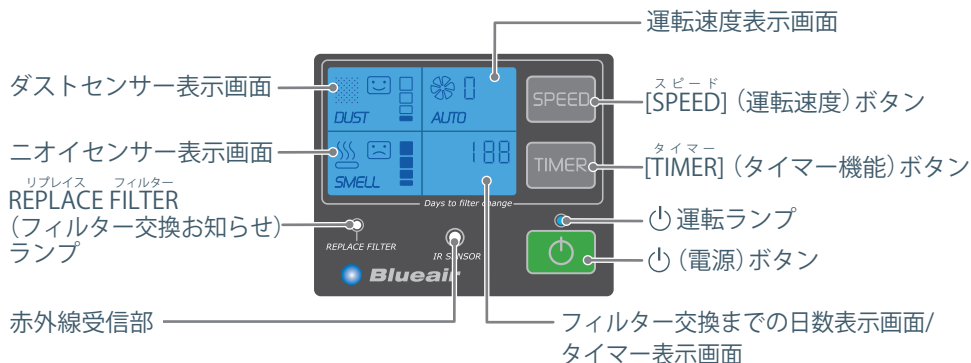

(各機種種の操作パネルの位置は、270E Slim：P8、450E：P10、650E：P12をご確認ください。)



### ■ ダストセンサー

ダストセンサーは、空気中のチリやホコリなどの微粒子の量を感知します。





-  : 空気中のダストが多いことを示します。  
➔ [SPEED] ボタンを押し、<sup>スピード</sup>運転速度を「3」の高速運転、または<sup>オート</sup>AUTO (自動運転) に切り替えてください(P15)。
-  : 空気中のダストが少し多いことを示します。
-  : 空気中のダストが少ないことを示します。

### ■ ニオイセンサー

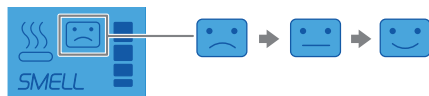
ニオイセンサーは、空気中のニオイ物質を感知します。



-  : ニオイ物質が多いことを示します。  
➔ [SPEED] ボタンを押し、<sup>スピード</sup>運転速度を「3」の高速運転、または<sup>オート</sup>AUTO (自動運転) に切り替えてください(P15)。
-  : 空気中のニオイ物質が少し多いことを示します。
-  : 空気中のニオイ物質が少ないことを示します。

## 電源を入れる

操作パネルの $\text{\textcircled{I}}$ (電源)ボタンを押す。

電源が入ると自動的に「3」(高速)で運転が始まり、3分後、<sup>オート</sup>AUTO (自動運転)に切り替わります。その後操作パネルのライトが消灯します。

運転中は、電源ランプおよび運転ランプが青く点灯しています。

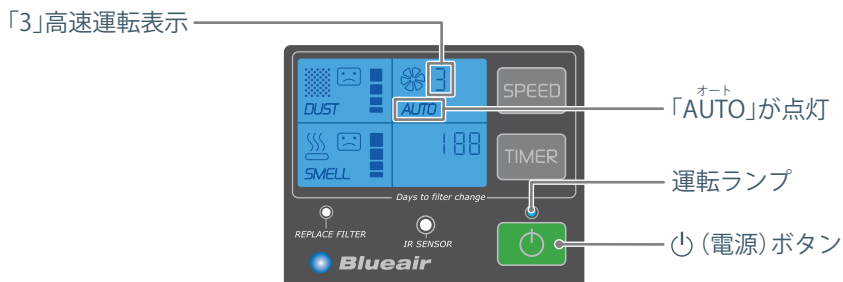

## 運転速度を切り替える

[<sup>スピード</sup>SPEED] ボタンを押すごとに、運転速度を切り替えることができます。また、運転速度と現在の運転状況を画面で確認できます。



- 1 (低速)：静かに運転させたいとき。
- 2 (中速)：空気中の汚れが気になるとき。
- 3 (高速)：最大の風量ですばやく汚れを除去したいとき、または、広いお部屋で使用するとき。

<sup>オート</sup>AUTO (自動運転)：各種センサーに空気中のダストやニオイ物質を感知させ、自動的に最適な運転速度に調整したいとき。

### ヒント!

- リモコンの[<sup>スピード</sup>SPEED] ボタン (P16) でも切り替えることができます。

# リモコンについて

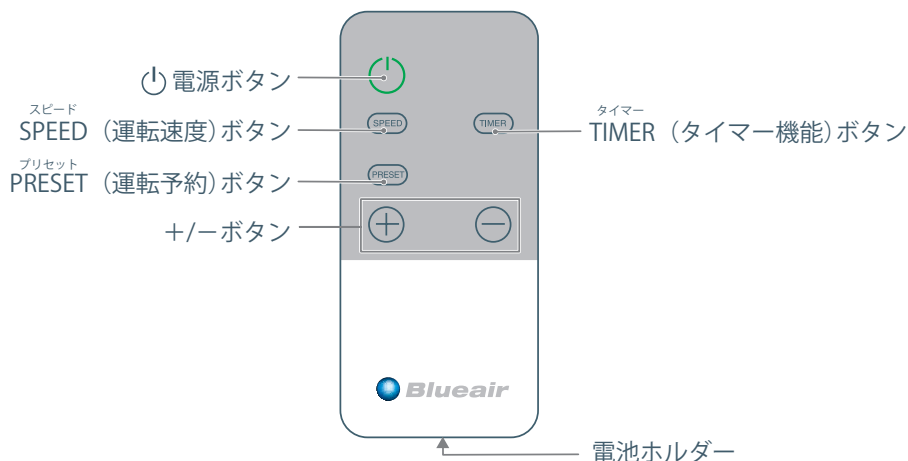

リモコンはマグネット式です。リモコンを使わないときは、操作パネル下に収納 (270E Slim/450Eのみ)、または本体につけて保管してください。

## ■ リモコンをはじめて使うときは

電池ホルダーから絶縁シート (透明のシート) を引き抜いてください。

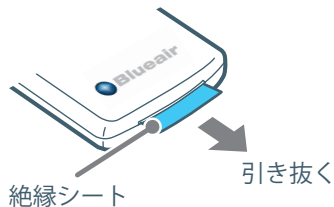

## ■ リモコンを使うには

リモコンの先端を本体の赤外線受信部 (P14) に向けて操作してください。



---

## リモコンの電池を交換する

リモコンの電池残量が少なくなると、本体との操作距離が短くなり、動作しにくくなります。その場合は、早めに新しい電池に交換してください。  
交換用の電池には、リチウムコイン電池CR2025をご用意ください。

### 1 リモコンの背面を上にし、図のように電池ホルダー（P16）を引き出す。



### 2 新しい電池を「+」面が上になるように入れ、電池ホルダーを元どおりにリモコンに挿入する。

#### ■ ご注意

- 指定以外の電池を使わないでください。破裂のおそれがあります。
- 使用済みの電池は、お住まいの地域で定められた方法で処分してください。

# タイマー機能を使う

## 使用中に電源が切れるまでの時間を設定する(電源OFFタイマー)

運転中に、運転終了までの時間を設定します。

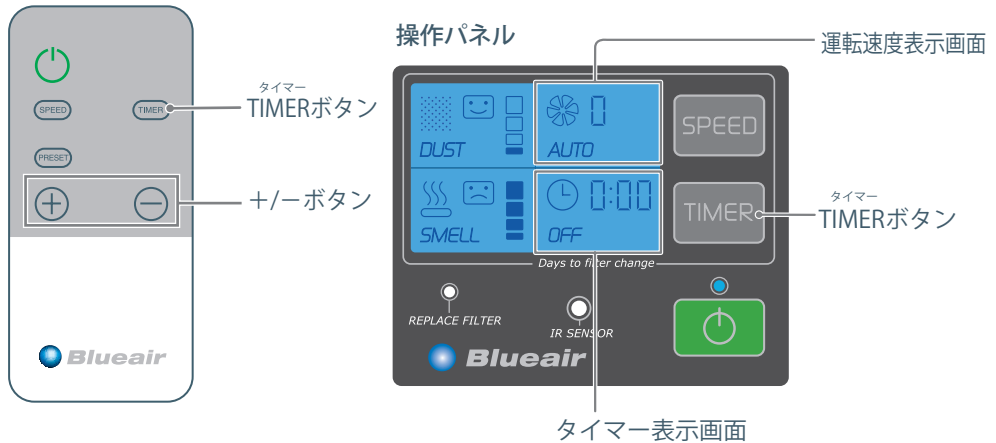

電源OFFタイマー設定には、次の2つの方法があります。

### ■ 簡易設定：「1時間」「2時間」「4時間」「8時間」後の中から選択/設定する

電源OFFタイマーを簡単に設定したいときにお勧めです。

- ① リモコンまたは操作パネルの [TIMER] ボタンをくり返し押し、設定したい時間を表示させる。

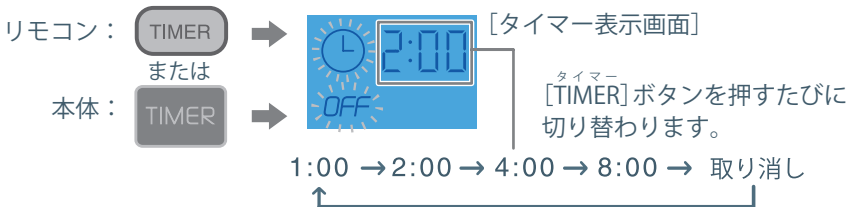

- ② 「🕒」マークの点滅が終わるまで待つ(約5秒)。

点滅が終わると設定が完了します。タイマー表示画面では、電源が切れるまでの残り時間を表示します。



## ■ 詳細設定：30分刻みで「9時間30分」後までの時間を設定する

電源OFFタイマーを、簡易設定よりも詳しく設定したいときにお勧めです。

- ① リモコンまたは操作パネルの[TIMER] ボタンを押し、「」マークが点滅している間（約5秒以内）にリモコンの[+]または[-] ボタンをくり返し押し、設定したい時間を表示させる。

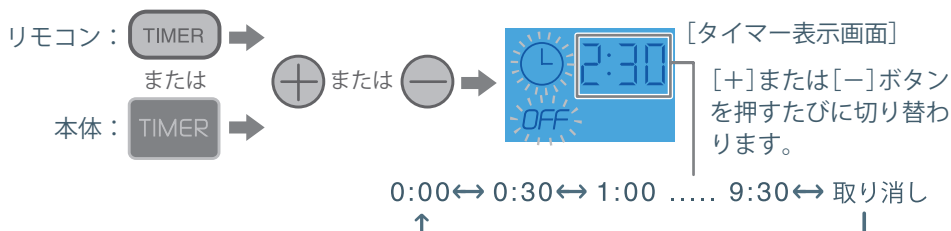



- ② 「」マークの点滅が終わるまで待つ（約5秒）。

点滅が終わると設定が完了します。タイマー表示画面では、電源が切れるまでの残り時間を表示します。



### ヒント!

- 設定の途中に5秒以上何もボタンを押さないと、「」マークの点滅が終わり設定が終了します。設定の途中だったり、設定時間が違っていたりした場合は、[TIMER] ボタンを押して初めからやり直してください。
- 電源OFFタイマーを取り消すには、タイマー表示画面の「」マークが消え、フィルター交換までの残り日数が表示されるまで、[TIMER] ボタンをくり返し押ししてください。
- 電源OFFタイマーが設定されていないとき、タイマー表示画面にはフィルター交換までの残り日数が、1日刻みで表示されます。

# タイマー機能を使う

## 運転予約タイマーを設定する

電源が切れているときに、運転開始までの時間と、運転時間の予約をすることができます。

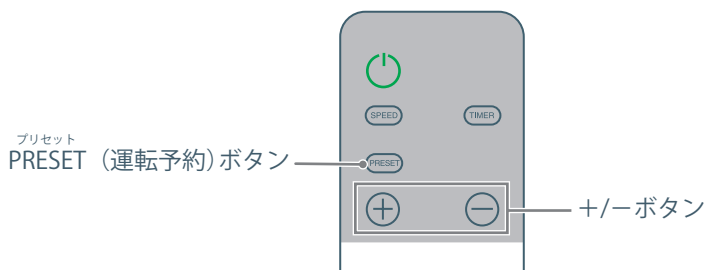

例：5時間後に運転を開始し、運転速度「2（中速）」で3時間30分運転させる場合

電源が切れている状態で設定します（電源が入っていると設定できません）。

### ヒント!

次の手順1～3の設定は連続して行ってください。設定の途中で5秒以上何もボタンを押さないと、「」マークの点滅が終わり設定が終了します。その場合は、<sup>プリセット</sup>[PRESET] ボタンを押して初めからやり直してください。

### 1 運転開始までの時間を設定する。

- ① リモコンの<sup>プリセット</sup>[PRESET] ボタンを1回押す。

「」マークと「<sup>オン</sup>ON」が点滅します。



- ② 「」マークが点滅している間(約5秒以内)に[+]または[-]ボタンをくり返し押し、設定したい時間を表示させる。

30分刻みで「9時間30分」後までの時間を設定することができます。

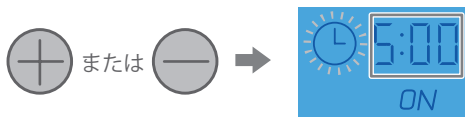

例の場合：[+]ボタンを10回押します。

## 2 運転時間を設定する。

- ① 「」マークが点滅している間(約5秒以内)にリモコンの[PRESET]ボタンをもう1回押す。

「」マークと「OFF」が点滅します。



- ② 「」マークが点滅している間(約5秒以内)に[+]または[-]ボタンをくり返し押し、設定したい時間を表示させる。

30分刻みで「9時間30分」後までの時間を設定する。

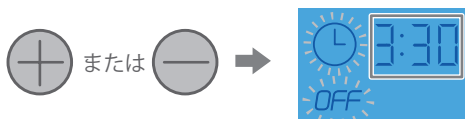

例の場合：[+]ボタンを7回押します。

## 3 運転速度を設定する。

- ① 「」マークが点滅している間(約5秒以内)にリモコンの<sup>プリセット</sup>[PRESET] ボタンをもう1回押す。

運転速度が点滅します。



[運転速度表示画面 (P18)]

- ② 運転速度が点滅している間(約5秒以内)に[+]または[-] ボタンをくり返し押し、設定したい運転速度を表示させる。  
好みの運転速度 (1/2/3/<sup>オート</sup>AUTO) を選びます。



または



例の場合：[+] ボタンを2回押します。

- ③ 運転速度の点滅が終わるまで待つ(約5秒)。

点滅が終わると設定が完了します。タイマー表示画面では、運転開始までの残り時間を表示します。



[タイマー表示画面 (P18)]

### ヒント!

- 設定内容を変更する場合は、<sup>プリセット</sup>[PRESET] ボタンを押して初めからやり直してください。
- 運転予約タイマーを取り消すには、初めに戻り、運転開始までの時間を「0 : 0 0」に、運転時間を「0 : 0 0」に、運転速度を「0」に設定してください。

### ■ ご注意

運転予約タイマーが設定されているときに、 (電源) ボタン (P14、P15) を押して運転を始めると、予約していた内容が取り消されます。

# お手入れする

ブルーエア空気清浄機は、吸い込んだ浮遊物質(ホコリや菌など)を、特殊フィルターで除去します。

この空気清浄機能を最大限に発揮するためにも、定期的なお手入れを行ってください。

**⚠ 警告** 火災や感電の原因になりますので、お手入れの際は以下の点にご注意ください。

- お手入れを始める前に、必ず差込プラグを電源コンセントから抜いてください。
- 吸込口・吹出口に異物が入り込まないようにご注意ください。
- 電氣的または機械的機能の修理や調節はしないでください。  
必要な場合は、裏表紙にある「ブルーエアサービスセンター」にご相談ください。

## 表面のお手入れ

本体表面が汚れたら、柔らかいきれいな布で拭いてください。それでも落ちない場合は、薄めた台所用洗剤を含ませ固く絞った布で拭いてください。本体表面の塗装を傷つける場合がありますので、ガソリンや有機溶剤などは使用しないでください。

## フィルターを交換する

### ■ フィルター交換の目安

本機のフィルターは、性能維持のため、約6か月のご使用ごとに交換が必要です。

フィルターの交換時期は、リプレイス フィルター REPLACE FILTER (フィルター交換お知らせ) ランプがお知らせします。リプレイス フィルター REPLACE FILTER ランプが赤く点灯したら、早めにフィルターを交換してください。

フィルター交換までの残り日数は、フィルター交換までの日数表示画面で確認できます。

リプレイス フィルター  
REPLACE FILTER  
(フィルター交換  
お知らせ) ランプ

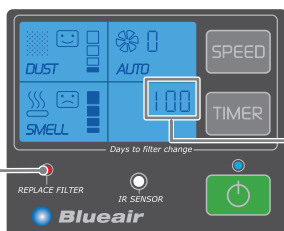

フィルター交換までの残り日数  
(タイマー機能を使って  
いるときは表示されません)

### ■ 交換用フィルターのお求めについて

交換用フィルターのお求めについては、お買い上げ店舗、または裏表紙にある「ブルーエアサービスセンター」へお問い合わせください。

つづく 

## お手入れする（フィルター交換の手順 /270E Slim）

- 1 差込プラグを電源コンセントから抜き、本体裏側のドアを開ける。

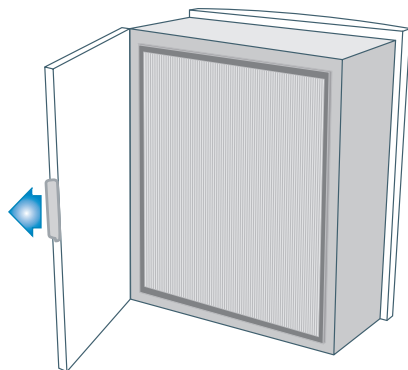

- 2 古いフィルターを取り出す。

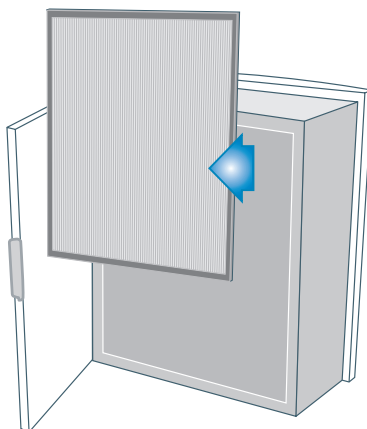

- 3 吸込口や吹出口のゴミやホコリを掃除機で吸い取る。

吸込口 (P9)：本体の外側から吸い取る。

センサー稼働部 (P8)：本体の外側から吸い取る。

吹出口 (P8)：本体の外側から吸い取る。

本体内部：内部に付いたゴミやホコリを吸い取る。



#### 4 新しい交換用フィルターを差し入れる。

フィルターの外側に「外側／上」と記載された面が手前にくるように入れてください。

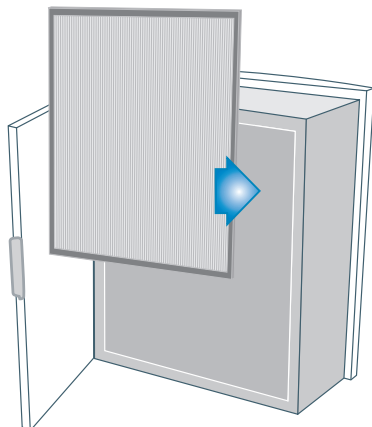

#### 5 本体裏側のドアを元に戻す。

#### 6 差込プラグを電源コンセントに差し込み、 $\odot$ (電源)ボタン(P14、P15)を押す。

#### 7 本体の[TIMER]ボタン(P14)を5秒以上押し続ける。

リプレイスフィルター  
REPLACE FILTER (フィルター交換お知らせ)ランプ(P14、P23)が消灯し、フィルター交換までの日数表示画面(P14、P23)に表示された残り日数がリセットされます。

#### ■ ご注意

- リモコンの[TIMER]ボタンではフィルター交換までの残り日数はリセットできません。
- センサー稼働部にゴミやホコリがたまった場合は取り除いてください。センサーが正しく感知しない原因になります。
- 使用済みのフィルターは、可燃ゴミとして処分してください。

## お手入れする（フィルター交換の手順 /450E）

- 1 差込プラグを電源コンセントから抜き、本体の正面ドアを開ける。

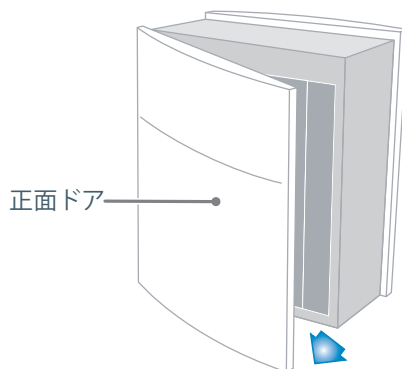

- 2 古いフィルターを引き出す。

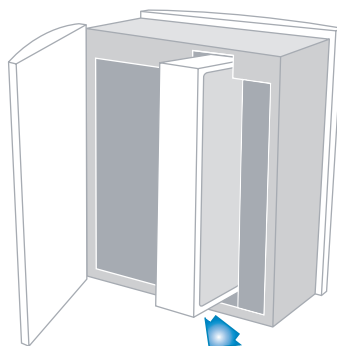

- 3 吸込口や吹出口、本体内部のゴミやホコリを掃除機で吸い取る。

吸込口 (P11)：本体の外側から吸い取る。

センサー稼働部 (P10)：本体の外側から吸い取る。

吹出口 (P10)：本体の外側から吸い取る。

本体内部：内部のゴミやホコリを吸い取る。

### ■ ご注意

本体内部にあるイオナイザー（ブラシ状の物が付いた金属製の棒）には、決して触れないでください。誤って触れると、性能が低下するおそれがあります。

---

#### 4 新しい交換用フィルターを差し入れる。

フィルターの外側に「前／上」と記載された面が手前にくるように入れてください。

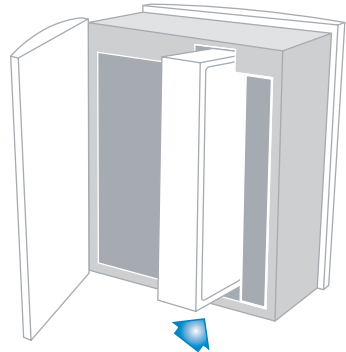

---

#### 5 正面ドアを元に戻す。

---

#### 6 差込プラグを電源コンセントに差し込み、 (電源) ボタン (P14、P15) を押す。

---

#### 7 本体の<sup>タイマー</sup>[TIMER] ボタン (P14) を5秒以上押し続ける。

<sup>リプレイス フィルター</sup>REPLACE FILTER (フィルター交換お知らせ) ランプ (P14、P23) が消灯し、フィルター交換までの日数表示画面 (P14、P23) に表示された残り日数がリセットされます。

---

#### ■ ご注意

- リモコンの<sup>タイマー</sup>[TIMER] ボタンではフィルター交換までの残り日数はリセットできません。
- センサー稼働部にゴミやホコリがたまった場合は取り除いてください。センサーが正しく感知しない原因になります。
- 本体内部のネット内には絶対に触れないでください。感電の原因になります。また、性能が著しく低下し、故障の原因になります。
- 使用済みのダストフィルターは、燃えないゴミとして処分してください。ニオイフィルターは燃えるゴミとして処分してください。

## お手入れする（フィルター交換の手順 /650E）

- 1 差込プラグを電源コンセントから抜き、本体の天板を持ち上げる。

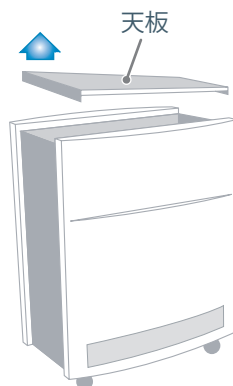

- 2 上部の古いフィルターを取り出す。

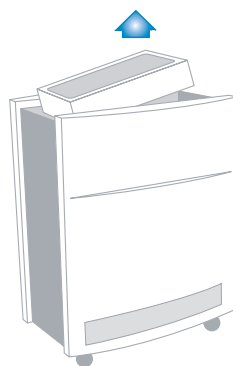

- 
- 3 両側面の古いフィルターを引き出す。

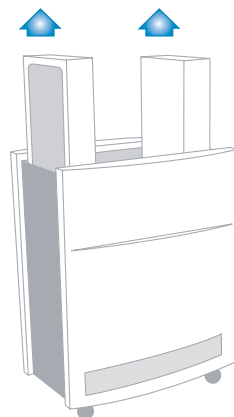

- 
- 4 吸込口や吹出口、本体内部のゴミやホコリを掃除機で吸い取る。

吸込口(P12、P13)：本体の外側から吸い取る

センサー稼働部(P12)：本体の外側から吸い取る。

吹出口(P12、P13)：吹出口に付いたゴミやホコリを吸い取る。

本体内部：内部のネットに付いたゴミやホコリを吸い取る。

- 
- 5 両側面に新しい交換用フィルターを差し入れる。

フィルターの外側に「外側／上」と記載された面を、それぞれ本体の外側に向けて入れてください。

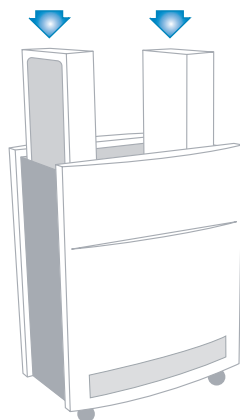

## お手入れする（フィルター交換の手順 /650E）

### 6 上部に新しい交換用フィルターを入れる。

フィルターの外側に「外側／上」と記載された面を、本体の外側に向けて入れてください。

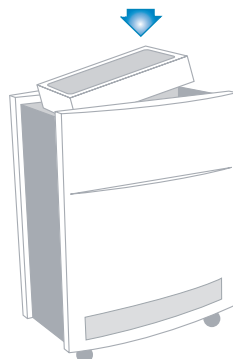

### 7 本体の天板を元に戻す。

### 8 差込プラグを電源コンセントに差し込み、 $\text{⏻}$ （電源）ボタン（P14、P15）を押す。

### 9 本体の<sup>タイマー</sup>[TIMER] ボタン（P14）を5秒以上押し続ける。

<sup>リプレイス フィルター</sup>  
REPLACE FILTER（フィルター交換お知らせ）ランプ（P14、P23）が消灯し、フィルター交換までの日数表示画面（P14、P23）に表示された残り日数がリセットされます。

#### ■ ご注意

- リモコンの<sup>タイマー</sup>[TIMER] ボタンではフィルター交換までの残り日数はリセットできません。
- センサー稼働部にゴミやホコリがたまった場合は取り除いてください。センサーが正しく感知しない原因になります。
- 本体内部のネット内には絶対に触れないでください。感電の原因になります。また、性能が著しく低下し、故障の原因になります。
- 使用済みのフィルターは、可燃ゴミとして処分してください。

# 主な仕様

製品名	ブルーエア270E Slim	ブルーエア450E	ブルーエア650E
製造元	設計・開発：Blueair社(スウェーデン・ストックホルム) 原産国：中国		
電源	100V 50/60Hz		
使用目安面積	～ 20 m <sup>2</sup> (12畳)	～ 34 m <sup>2</sup> (21畳)	～ 65 m <sup>2</sup> (39畳)
空気の供給方向	天面	左側面	3方向(天面、両側面)
空気の吸込方向	背面	右側面	5方向(底面、両側面、 正面、背面)
外形寸法(mm) (幅×奥行×高さ)	440×210×530	500×275×590	500×340×660
本体重量	約9.5 kg	約15 kg	約16 kg
持ち運び手段	ハンドル		キャスター
同梱物	「同梱物の確認」 (P8)を参照	「同梱物の確認」 (P10)を参照	「同梱物の確認」 (P12)を参照

# 故障かなと思ったら

「故障かなと思ったら」(P32、P33)と「よくあるご質問」(P34、P35)をご確認いただいても解決しない場合、または修理に関するご相談やご質問は、裏表紙にある「ブルーエアサービスセンター」にお問い合わせください。

このようなときは	ご確認ください
<p>⏻(電源) ボタンを押しても運転しない。</p>	<ul style="list-style-type: none"> <li>● 電源コードの差込プラグが、電源コンセントに正しく差し込まれていますか？</li> <li>● 正面ドア(P10)がしっかりと閉まっていますか？ (450Eのみ)</li> <li>● 電源コードの本体差込部が、本体底部にある電源コード差込口に正しく差し込まれていますか？ (450E/650Eのみ)</li> </ul>
<p>リプレースフィルター REPLACE FILTER (フィルター交換お知らせ)ランプが点灯したまま消えない。</p>	<p>リプレースフィルター</p> <ul style="list-style-type: none"> <li>● REPLACE FILTER (フィルター交換お知らせ)ランプ(P14、P23)が赤く点灯したら、フィルターを交換してください。</li> </ul> <p>フィルター交換後は、本体の[TIMER]ボタン(P14)を5秒以上長押しし、フィルター交換までの残り日数をリセットしてください。ランプは消灯します。</p>
<p>空気が汚れているのにダストセンサー表示が変わらない。</p>	<ul style="list-style-type: none"> <li>● 汚れを吸い込みにくい場所／方向に設置されていませんか？</li> <li>● 「使用目安面積」(P31)より広いお部屋で使われていませんか？</li> <li>● センサー稼働部<sup>*</sup>が塞がれ、汚れを感知しにくくなっていませんか？</li> </ul>
<p>空気が臭うのにニオイセンサー表示が変わらない。</p>	<ul style="list-style-type: none"> <li>● 臭いを吸い込みにくい場所／方向に設置されていませんか？</li> <li>● 「使用目安面積」(P31)より広いお部屋で使われていませんか？</li> <li>● センサー稼働部<sup>*</sup>が塞がれ、臭いを感知しにくくなっていませんか？</li> <li>● 臭いの種類によっては、センサーが反応しにくいことがあります。</li> </ul>
<p>空気の汚れが取れにくい。</p>	<ul style="list-style-type: none"> <li>● フィルターが正しく装着されていますか？</li> <li>● フィルターの交換時期を越えて継続使用していませんか？</li> </ul> <p>ご使用状況によっては、フィルター交換の目安(約6ヶ月)より早く、フィルターが汚れきってしまうことがあります。REPLACE FILTER(リプレースフィルター)ランプ(P14、P23)の点灯前でも、フィルターを交換してください。</p> <ul style="list-style-type: none"> <li>● 運転速度を最も速い「3」で連続運転してみてください(P15)。</li> </ul>
<p>吹出口からの空気が臭う。</p>	<ul style="list-style-type: none"> <li>● 臭いの強い状況でご使用されませんでしたか。このような場合、運転し続けていると徐々に臭わなくなりますが、とても気になる場合は、フィルター交換をお勧めします。</li> <li>● お部屋で常時発生している臭いではありませんか。このような場合は、全ての臭いを取り除くことができませんので、お部屋の換気も併せて行ってください。</li> </ul>



このようなときは	ご確認ください
リモコンが効かない。	<ul style="list-style-type: none"> <li>● リチウムコイン電池が正しく挿入されていますか？</li> <li>● リチウムコイン電池の寿命が切れていませんか？新しい電池に交換してください(P17)。</li> <li>● リモコンと本体間に、通信を妨げるものはありませんか？</li> <li>● 直射日光や強い光が当たっている場合には、そのような光が直接当たらない場所に移動してください。</li> </ul>
運転速度の設定に対して、吹出口からの風の量が少ない。	<ul style="list-style-type: none"> <li>● 吸込口が布やカーテンなどで塞がれていませんか？</li> <li>● フィルターが目詰まりを起こしている可能性があります。フィルター交換の目安(約6ヶ月)前であっても、フィルターを交換してください。</li> </ul>
ダスト／ニオイセンサーが頻繁に反応する。	<ul style="list-style-type: none"> <li>● 人の行き来やお部屋のドアの開閉による風、急激な温度変化によりセンサーが反応してしまうことがあります。気になる場合は、設置場所を変えてください。</li> </ul>
運転速度が落ちない。	<ul style="list-style-type: none"> <li>● 差込プラグを電源コンセントから抜き、10秒経過後に(⏻)(電源)ボタン(P14、P15)を押して電源を入れ直してください。</li> <li>● センサー稼動部<sup>※</sup>についたゴミやホコリを掃除機で吸ってください。</li> </ul>

※各機種のセンサー稼動部は270E Slim：P8、450E：P10、650E：P12をご確認ください。

# よくあるご質問

「故障かなと思ったら」(P32、P33)と「よくあるご質問」(P34、P35)をご確認いただいても解決しない場合、または修理に関するご相談やご質問は、裏表紙にある「ブルーエアサービスセンター」にお問い合わせください。

## ■ フィルターについて

### ● フィルターで何がとれるの？

チリ、ホコリ、ペットの毛、カビなどの微生物、ウイルス、花粉やダニのふん／死骸のようなアレルギー物質、タバコの煙などが除去できます。

一方で、タバコの有害物質（一酸化炭素など）は除去できません。また、常時発生しているニオイ成分（ペット臭、建材臭等）もすべて除去できるわけではありません。

### ● タバコ／料理／ペットの臭いはとれるの？

ダストフィルターでも効果はありますが、それでも臭いが気になる場合には脱臭力の強いニオイフィルターのご使用をお勧めします。

### ● フィルターは水洗いできるの？

フィルターは水洗いができませんが、日常のお手入れは不要です。操作パネルのREPLACE FILTER（フィルター交換お知らせ）ランプ（P14、P23）が点灯したらフィルターを交換してください。

### ● フィルターの交換時期は？

連続運転をした場合、交換時期の目安は約6か月です。本来の性能を保つため、フィルターを定期的に交換してください。

### ● フィルター交換後、本体の[TIMER]ボタンを押してもフィルター交換までの残り日数がリセットされない。

使用状況により、6か月以内（フィルター交換お知らせランプ（P14、P23）点灯前）にフィルターを交換した場合は、通常のリセット方法と異なります。以下の手順でリセットしてください。

① 電源コンセントから差込プラグを抜く。

② ①（電源）ボタン（P14、P15）を押したままで、差込プラグを電源コンセントに差し込む。

操作パネル（P14、P15）部分各所の表示が点いたり消えたりした後、電源が切れた状態になります。

③ ①（電源）ボタンをもう一度押し、本体を運転させる。

残り日数からカウントダウンをはじめ、「001」と表示されるとREPLACE FILTER（フィルター交換お知らせ）ランプ（P14、P23）が赤く点灯します。

④ [TIMER]ボタン（P14）を約5秒押し。

残り日数が「188」からカウントダウンしはじめます。

⑤ カウントダウンしている最中に、差込プラグを電源コンセントから抜く。

リセット完了です。

⑥ 差込プラグを電源コンセントに差し込み、①（電源）ボタンを押して運転を再開させます。

REPLACE FILTER（フィルター交換お知らせ）ランプの赤い点灯が消え、残り日数が「188」と表示されます。

### ● 交換用フィルターはどこで購入できるの？

お買い上げ店舗、または裏表紙にある「ブルーエアサービスセンター」にお問い合わせください。  
注文受付から、通常2～7営業日以内に発送いたします。

### ● 使用済みフィルターの処理は？

#### 270E Slim/650E：

ダストフィルター、ニオイフィルターは可燃物ですので、燃えるゴミとして処理できます。

#### 450E：

ダストフィルターは不燃物ですので、燃えないゴミとして処理してください。ニオイフィルターは可燃物ですので、燃えるゴミとして処理してください。

※ ゴミの処理方法は市町村によって異なりますので、詳しくはお住まいの市町村窓口でご確認ください。

## ■ 使いかたについて

### ● どのような場所に置くのが適しているの？

- ・ブルーエア空気清浄機は床置き専用です。安定した水平な床に設置してください。
- ・本体の吸込口、吹出口をご確認いただき(P8～P13)、お部屋の空気が循環しやすくなる場所での設置をお勧めします。
- ・本体の周辺で空気が妨げなく循環できるよう、本体の周辺10cm以内には物を置かないください。
- ・カーテンのそばに設置すると、運転速度が速いとき、吸込口を塞ぐことがありますのでご注意ください。

### ● 加湿器と併用していいの？

差し支えありませんが、加湿器からの蒸気が本体にかかったり、直接吸い込まれないよう設置場所にご注意ください。故障の原因になります。

### ● 暖房器具と併用していいの？

差し支えありませんが、暖房器具周辺の高温になる場所に設置しないでください。変色や故障の原因になります。

また、石油ストーブなどの燃焼器具と併用される場合には、こまめに換気してください。ブルーエア空気清浄機では、一酸化炭素を除去することはできません。

## ■ その他

### ● お手入れの方法は？

- ・フィルターの交換時には、「フィルターを交換する」(P23～P30)にあるように、吸込口にたまったゴミを掃除機などで除去してください。
- ・本体で汚れが目立つ所は、薄めた台所用洗剤を含ませ固く絞った布で拭いてください(P23)。
- ・ご使用中に気になる汚れがある場合は、場所に応じて適切にお手入れしてください。

### ● アース線はつなぐ必要があるの？

・一般居室においては、接続する必要がありません(本機は水まわりでの使用を禁止しています)。しかし、やむをえず水まわりなどの特殊な環境化で使用する場合は接続してください。

# アフターサービスについて

## ■ 保証書について

同梱の保証書は内容をよくお読みのうえ、大切に保管してください。

### ■ 保証期間は3年間です

保証期間はご購入日から3年間です。ただし、保証書を紛失すると、ご購入日から3年以内でも有料対応となります。また、ご使用状況によっても有料対応となる場合がありますので、保証書の記載内容をご確認のうえ、大切に保管してください。

### ■ 保証期間中の修理は

保証書の記載内容に基づいて修理いたします。詳しくは保証書をご覧ください。

### ■ 保証期間の終了後は

修理可能な故障の場合は、ご希望により有料修理させていただきます。  
スムーズなアフターサービスをご提供するため、保証期間終了後も保証書を保管してください。

## ■ 修理に関するご相談は

「故障かなと思ったら」(P32、P33)と「よくあるご質問」(P34、P35)をご確認ください。それでも解決しない場合は、下記の「ブルーエアサービスセンター」にお問い合わせください。

## ■ 交換用フィルターのお求めについて

交換用フィルターのお求めについては、ご購入店舗、または下記の「ブルーエアサービスセンター」へお問い合わせください。

## ブルーエアサービスセンター

受付時間：平日 9:30 ～ 17:30（土日・祝日・年末年始を除く）

**0120 - 974 - 419**（通話無料）

[ ブルーエア オフィシャルサイト ] <http://www.blueair.jp>

- 修理受付時や、製品およびフィルターなどの交換が必要な付属品をご購入の際は、お客様確認が必要となりますので、早めにユーザー登録をお願いします。  
詳しくは「機種を確認する」(P7)をご覧ください。